

SPECIFIKIME TEKNIKE PER  
MOBILJET E QENDRES SE  
FEMIJEVE ME AFTESI TE  
KUFIZUARA NE SHIJAK

## Tavoline nr.1

Permasat :|1400 mm 800 mm × 720 mm

cope 2



Tavolina perbehet nga :

- a) Suprina drejtkendore
- b) Komo me sirtare
- c) Raft ndares

Tavolina eshte e tipit tavoline zyre me 4 syrtare ne njeren ane dhe nje raft ndares. Kjo lloj tavoline vendoset ne dhomat e vleresimit per terapi individuale dhe dimensionet dhe forma e saj iu eshte permbajtur standarteve dhe normave te parapercaktuara. Specifikimet e tavolines jepen si me poshte. Suprina e tavolines perbehet prej M.D.F. te lyer me trashesi 32 mm. Struktura mbajtese e tavolines eshte me M.D.F me te njejten ngjyre me suprinen. Suprina dhe pjesete e tjera duhet te jene te zmusuara ne te gjitha anet e dukshme. Bashkimi i elementeve behet me kende plastik ose metalik dhe me vita te dimensioneve te caktuara ne pjeset e nevojshme. Struktura ose kembet e tavolines mbeshtete mbi tapa plastike per mos demtimin e dyshemese ose te mobiljes ne rast zhvendosje. Ngjyra e te gjitha elementeve do te jete pana me shkelqim. Para se te filloje prodhimi ngjyrat dhe aksesoret do te percaktohen nga personi pergjegjes i caktuar nga investitori. Prodhim, Furnizim dhe Vendosje.

## Tavoline nr.2

Permasat : 1200 × 550 × 720mm

cope 8

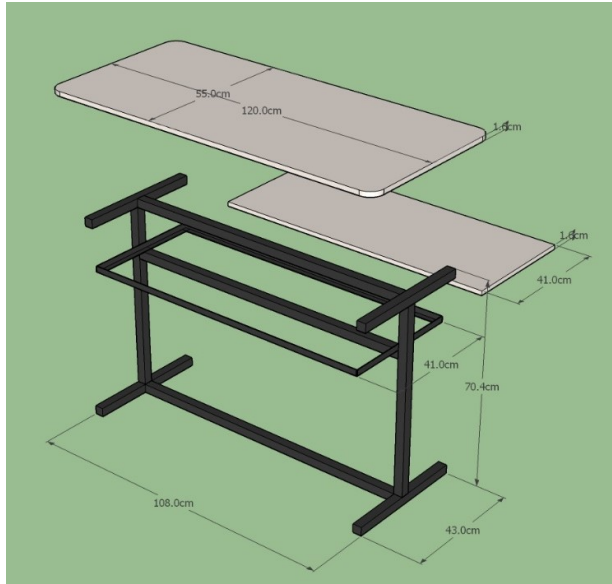

Tavolina perbehet nga :

- a) Suprina drejtkendore
- b) Raft ndares
- c) Skelet metalik

Suprina e tavolines perbehet prej M.D.F. te lyster me trashesi 32 mm. Ne distancen 150 mm me poshte nga suprina vendoset nje raft ndares M.D.F me kornize mbajttese ele metalike (dimension 20x20 mm). Skeleti me shufra metalike me dimensione 30 x 30 mm. Suprina duhet te jete e zmusuar ne te kater anet e saj. Bashkimi i elementeve te skeletit behet me saldime dhe me pjesen e suprines kapet me vida nga poshte. Skeleti mbeshtetet mbi tapa plastike per mos demtimin e dyshemese ne rast zhvendosje. Ngjyra e suprines do te jete pana me shkelqim ndersa skeleti do te lyhet me boje cilesore gri te erret. Para se te filloje prodhimi ngjyrat dhe aksesoret do te percaktohen nga personi pergjegjes i caktuar nga investitori. Prodhim, Furnizim dhe Vendosje.

### Tavoline nr.3

Permasat : 1200 × 550 × 720mm

Cope 2



Tavolina perbehet nga :

- a) Suprina drejtkendore
- b) Skelet metalik

Suprina e tavolines perbehet prej M.D.F. te lyer me trashesi 32 mm. Kurse skeleti me shufra metalike me dimensione 30 x 30 mm. Suprina duhet te jete e zmusuar ne te kater anet e saj. Bashkimi i elementeve te skeletit behet me saldim dhe me pjesen e suprines kapet me vida nga poshte. Skeleti mbeshtetet mbi tapa plastike per mos demtimin e dyshemese ne rast zhvendosje.

Ngjyra e suprines do te jete pana me shkelqim ndersa skeleti do te lyhet me boje cilesore gri te erret. Para se te filloje prodhimi ngjyrat dhe aksesoret do te percaktohen nga personi pergjegjes i caktuar nga investitori.  
Prodhim, Furnizim dhe Vendorsje.

## Tavoline nr.4

Permasat : 2225 mm 950 mm × 720 mm

cope 1

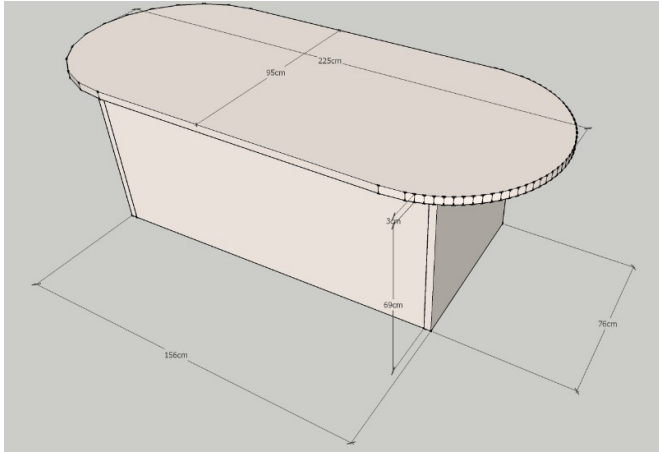

Tavolina perbehet nga :

- a) Suprina ne forme elipsi
- b) Raft ndares

Tavolina eshte e tipit tavoline zyre me nje raft ndares. Kjo lloj tavoline vendoset ne ambjentin e salles se trajnimeve /biblioteke dhe dimensionet dhe forma e saj iu eshte permbajtur standarteve dhe normave te parapercaktuara. Specifikimet e tavolines jepen si me poshte.

Suprina e tavolines perbehet prej M.D.F. te lyer me trashesi 32 mm. Struktura mbajtese e tavolines eshte me M.D.F me te njejten ngjyre me suprinen. Suprina dhe pjesete e tjera duhet te jene te zmusuara ne te gjitha anet e dukshme. Bashkimi i elementeve behet me kende plastik ose metalik dhe me vita te dimensioneve te caktuara ne pjeset e nevojshme. Struktura ose kembet e tavolines mbeshtete mbi tapa plastike per mos demtimin e dyshemese ose te mobiljes ne rast zhvendosje. Ngjyra e te gjitha elementeve do te jete pana me shkelqim. Para se te filloje prodhimi ngjyrat dhe aksesoret do te percaktohen nga personi pergjegjes i caktuar nga investitori.

Prodhim, Furnizim dhe Vendosje.

## Tavoline nr.5

Permasat :|1650 mm 1000 mm × 720 mm

Cope 1

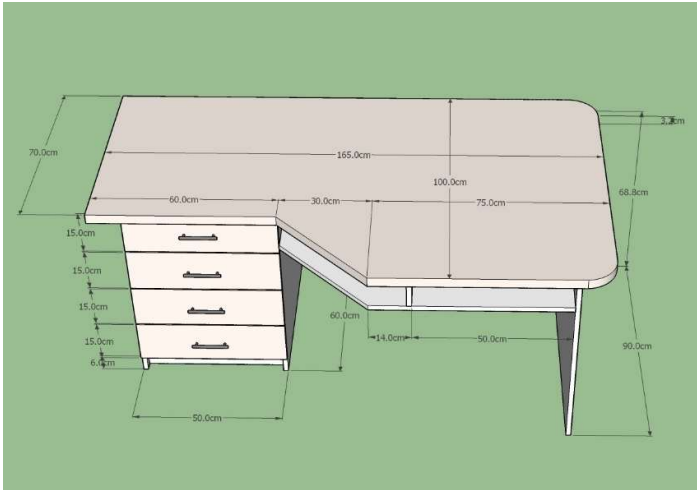

Tavolina perbehet nga :

- a) Suprina ne forme trapezi
- b) Komo me sirtare
- c) Raft ndares

Tavolina eshte e tipit tavoline zyre me 4 syrtare ne njeren ane dhe nje raft ndares. Kjo lloj tavoline vendoset ne dhomat e vleresimit per terapi individuale dhe dimensionet dhe forma e saj iu eshte permbajtur standarteve dhe normave te parapercaktuara. Specifikimet e tavolines jepen si me poshte. Suprina e tavolines perbehet prej M.D.F. te lyer me trashesi 32 mm. Struktura mbajtese e tavolines eshte me M.D.F me te njejten ngjyre me suprinen. Suprina dhe pjesete e tjera duhet te jene te zmusuara ne te gjitha anet e dukshme. Bashkimi i elementeve behet me kende plastik ose metalik dhe me vita te dimensioneve te caktuara ne pjeset e nevojshme. Struktura ose kembet e tavolines mbeshtete mbi tapa plastike per mos demtimin e dyshemese ose te mobiljes ne rast zhvendosje. Ngjyra e te gjitha elementeve do te jete pana me shkelqim. Para se te filloje prodhimi ngjyrat dhe aksesoret do te percaktohen nga personi pergjegjes i caktuar nga investitori. Prodhim, Furnizim dhe Vendosje.

## Tavoline nr.6

Permasat : 1800 × 950 × 720mm

Cope 2

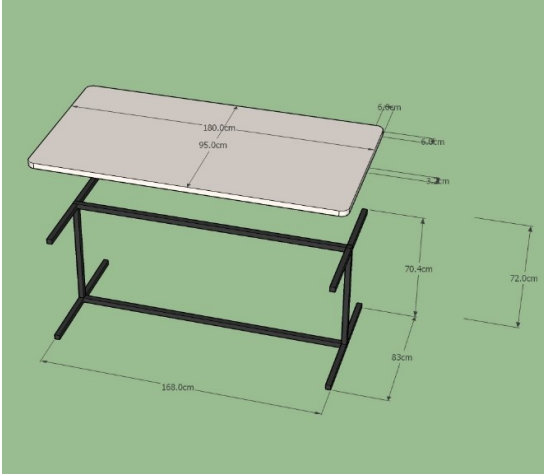

Tavolina perbehet nga :

- a) Suprina drejtkendore
- b) Skelet metalik

Suprina e tavolines perbehet prej M.D.F. te lyer me trashesi 32 mm. Kurse skeleti me shufra metalike me dimensione 30 x 30 mm. Suprina duhet te jete e zmusuar ne te kater anet e saj. Bashkimi i elementeve te skeletit behet me saldim dhe me pjesen e suprines kapet me vida nga poshte. Skeleti mbeshtetet mbi tapa plastike per mos demtimin e dyshemese ne rast zhvendosje.

Ngjyra e suprines do te jete pana me shkelqim ndersa skeleti do te lyhet me boje cilesore gri te erret. Para se te filloje prodhimi ngjyrat dhe aksesoret do te percaktohen nga personi pergjegjes i caktuar nga investitori.  
Prodhim, Furnizim dhe Vendosje.

## Etazhier nr.7

**Permasat :** Pjesa e poshtme.- 900× 450 ×516 mm

Pjesa e sipërme. - 900× 30 ×1582 mm

cope 12

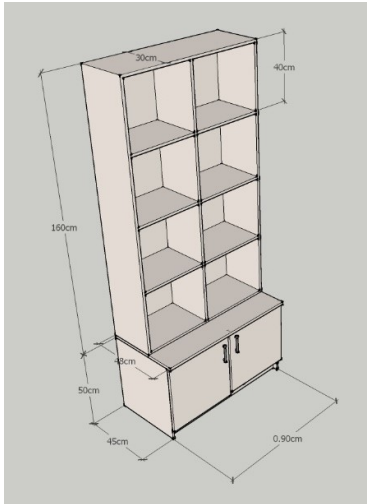

Etazhieri perbehet nga keto elemente:

-Pjesa e poshtme

- Nje kuti me suprine dhe fund si dhe me ndarje te brendshme
- 2 kapake me dimension 447 mm

-Pjesa e sipërme

- Nje raft pa kapake i mbeshetur mbi pjesen e poshtme dhe me kapje ne mur

Etazhieri prodhohet me melamin ngjyre pana me trashesi 16 mm ne pjeset e brendshme dhe me akrelik ngjyre pana me trashesi 18 mm ne te gjitha pjeset e dukshme. Shpina eshte e perbere me fiber me trashesi 4 mm me ngjyre pana. Bashkimi i elementeve behet me vida te dimensioneve perkatese. Montimi i kapakeve behet me mentesha. Kontakti me token behet me tapa plastike per mbrojtjen e saj nga lageshtira dhe demtime te ndryshme.

Dorezat duhet te jene inoksi.

Para se te filloje prodhimi ngjyrat do te percaktohen nga personi pergjegjes i caktuar nga investitori, dhe permasat duhet te maten edhe nje here nga prodhuesit.

Prodhim, Furnizim dhe Vendosje.



## Karriget

Tipet : 4

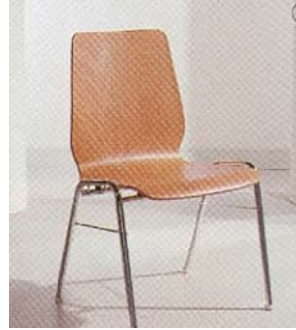

Karriget jane 4 tipe :

- |  |         |
|--|---------|
| a) Karrige zyre me rrota                                 | cope 3  |
| b) Karrige zyre me skeletmetalik dhe veshje stok         | cope 22 |
| c) Karrige klase me skelet metalik dhe ulese druri       | cope 15 |
| d) Karrige laboratorit me skelet metalik dhe ulese druri | cope 8  |

Karriget e zyrave jane me rrota dhe me tapiceri ngjyre bezhe

Karriget e sherbimit jane me skelet metalik dhe tapiceri stok ngjyre blu .

Karriget e klasave jane te thjeshta me skelet metalik dhe ulese druri

Karriget e klasave jane te thjeshta me skelet metalik dhe ulese druri

Para se te filloje prodhimi ngjyrat dhe aksesoret do te percaktohen nga personi pergjegjes i caktuar nga investitori.

Prodhim, Furnizim dhe Vendorsje.